

# 2023 年度 世田谷区中学校バスケットボール新人大会 【男子の部】

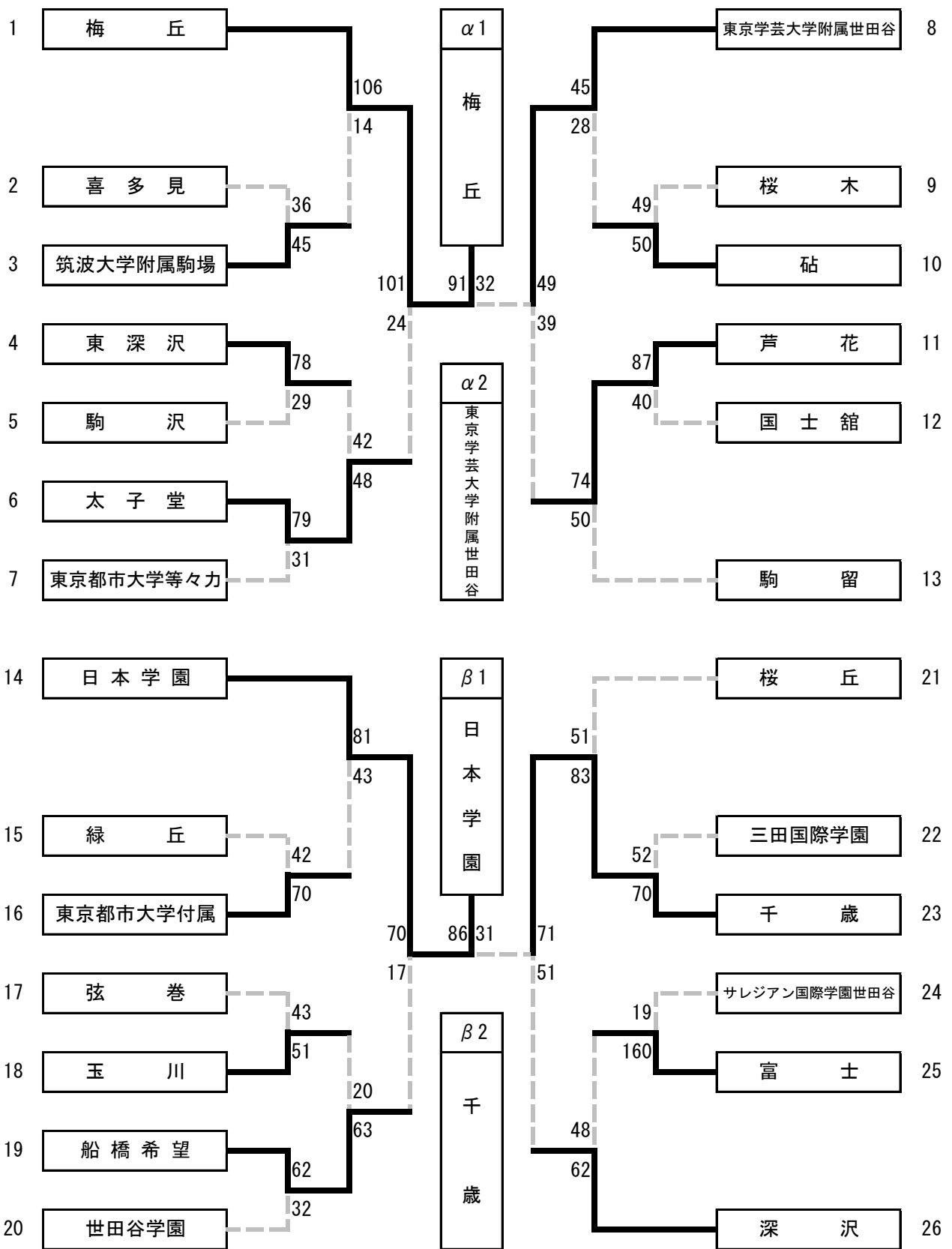

試合会場    A 駒場東邦                    B 芦花                    C 梅丘                    D 深沢  
                   E 船橋希望                    F 駒留                    G 烏山                    H 桜丘  
                   I 東京学芸大学附属世田谷    J 世田谷学園            K 成城学園              L 東深沢  
                   M 富士                        N 弦巻                    O 千歳                    P

試合時間    ①9:00～    ②10:20～    ③11:40～    ④13:00～    ⑤14:20～    ⑥15:40～

# 2023 年度 世田谷区中学校バスケットボール新人大会 【男子の部】

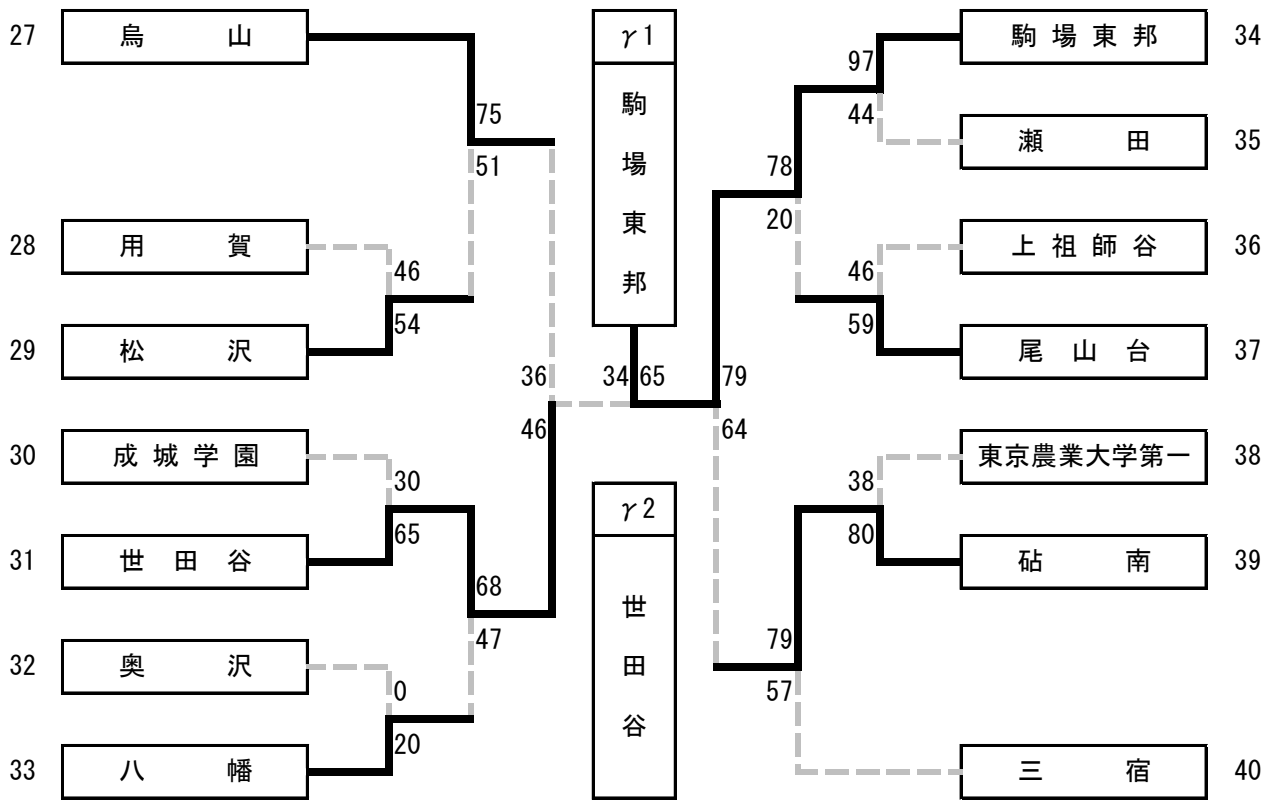

		$\alpha 1$	$\beta 1$	$\gamma 1$	勝敗	順位
$\alpha 1$	梅丘		11/26A⑥	11/26A②	0勝 0敗	
$\beta 1$	日本学園	11/26A⑥		11/26A④	0勝 0敗	
$\gamma 1$	駒場東邦	11/26A②	11/26A④		0勝 0敗	

		$\alpha 2$	$\beta 2$	$\gamma 2$	勝敗	順位
$\alpha 2$	東京学芸大学附属世田谷		× 47	× 29	0勝 2敗	第6位
$\beta 2$	千歳	○ 57		× 37	1勝 1敗	第5位
$\gamma 2$	世田谷	○ 50	○ 38		2勝 0敗	第4位

第7位	
第8位	
第9位	

第10位	烏山
第11位	深沢
第12位	芦花

※ リーグ戦のユニホームの濃淡に関しては、審判割当表で確認すること。

# 2023 年度 世田谷区中学校バスケットボール新人大会 【女子の部】

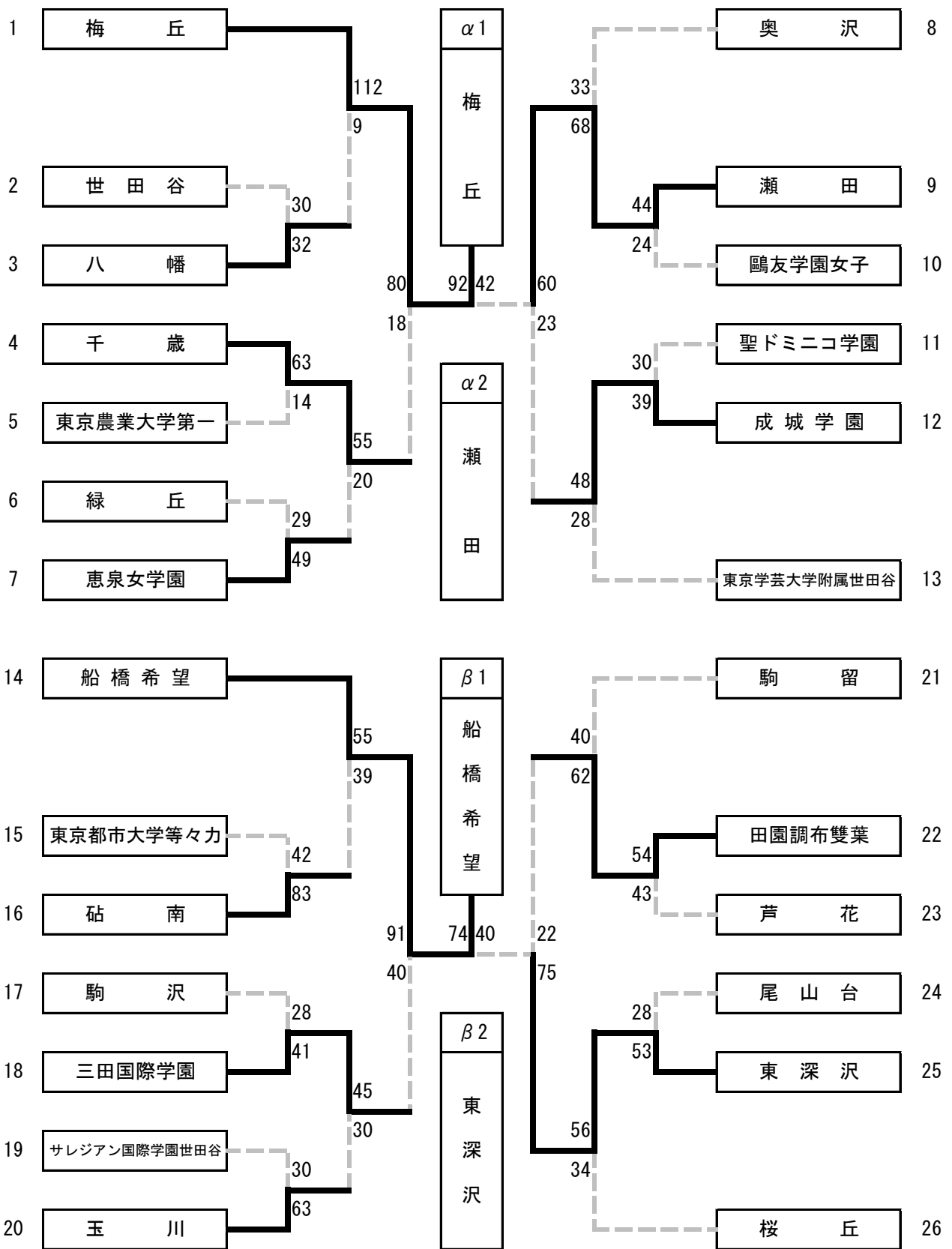

試合会場

A 駒場東邦	B 芦花	C 梅丘	D 深沢
E 船橋希望	F 駒留	G 烏山	H 桜丘
I 東京学芸大学附属世田谷	J 世田谷学園	K 成城学園	L 東深沢
M 富士	N 弦巻	O 千歳	P

試合時間 ①9:00～ ②10:20～ ③11:40～ ④13:00～ ⑤14:20～ ⑥15:40～

# 2023 年度 世田谷区中学校バスケットボール新人大会 【女子の部】

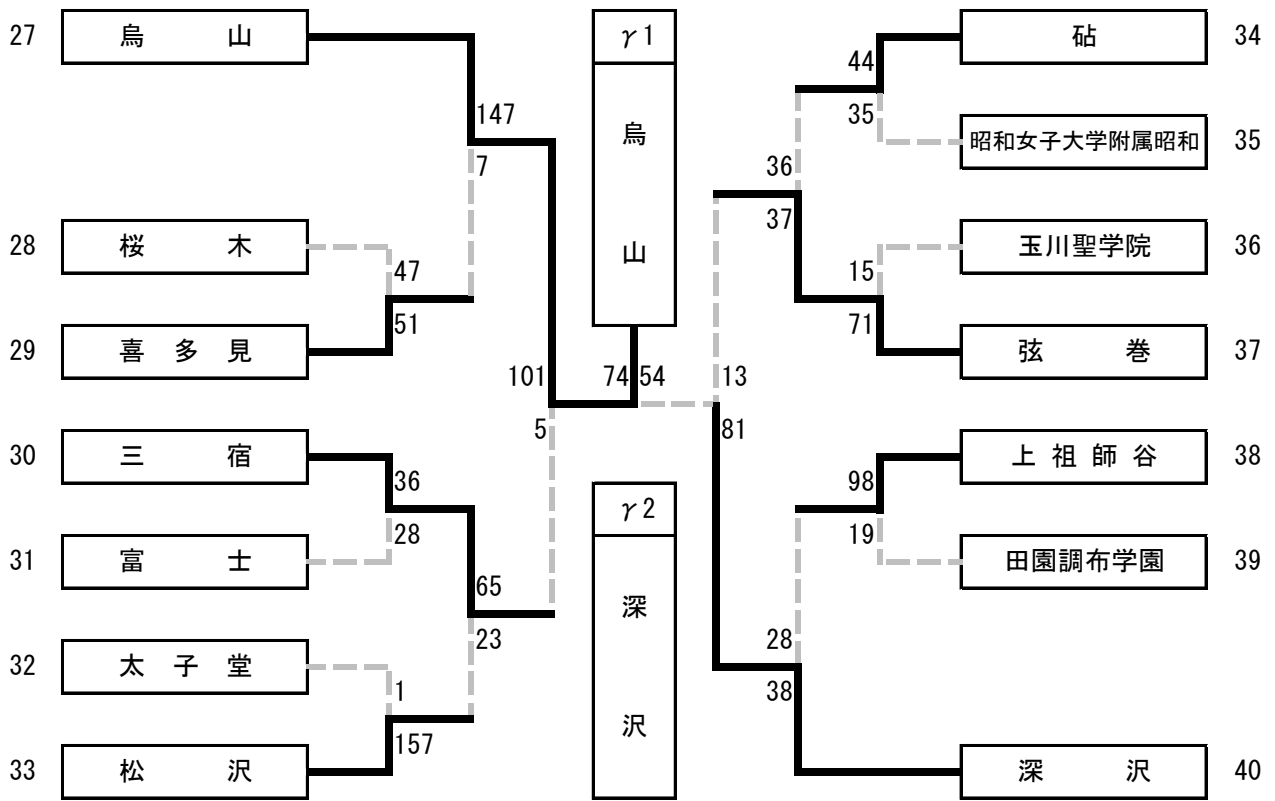

		$\alpha 1$	$\beta 1$	$\gamma 1$	勝敗	順位
$\alpha 1$	梅丘	/	11/26A⑤	11/26A①	0勝 0敗	
$\beta 1$	船橋希望		11/26A⑤	11/26A③	0勝 0敗	
$\gamma 1$	烏山		11/26A①	11/26A③	0勝 0敗	

		$\alpha 2$	$\beta 2$	$\gamma 2$	勝敗	順位
$\alpha 2$	瀬田	/	○ 59	× 34	1勝 1敗	第5位
$\beta 2$	東深沢		× 56	× 31	0勝 2敗	第6位
$\gamma 2$	深沢		○ 102	○ 61	2勝 0敗	第4位

第7位	
第8位	
第9位	

第10位	弦巻
第11位	成城学園
第12位	田園調布雙葉

※ リーグ戦のユニホームの濃淡に関しては、審判割当表で確認すること。